

水中バックホウ TKM320 標準仕様書

保有数

1 機

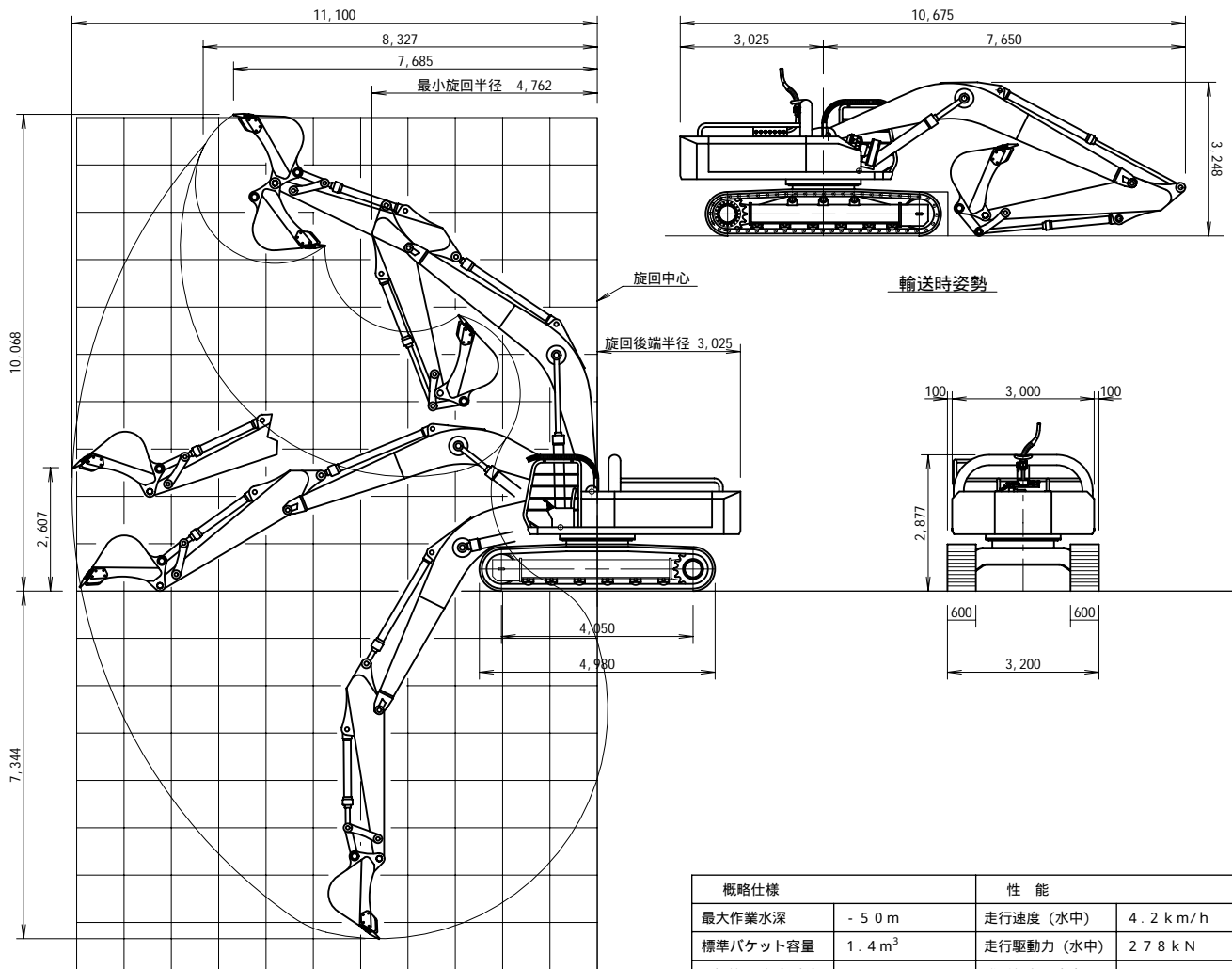

概略仕様		性能	
最大作業水深	- 5.0 m	走行速度 (水中)	4.2 km/h
標準バケット容量	1.4 m ³	走行駆動力 (水中)	278 kN
運転質量: 気中(水中)	32,000kg (27,000kg)	登坂能力 (水中)	7.0% (3.5°)
動力		接地圧	67 kPa
動力形式	電動機油圧変換方式	旋回速度	8.6 min ⁻¹
定格出力	440V・160kW	バケット掘削力	2.21 kN
制御方式	インバーター回転制御	アーム掘削力	1.65 kN
標準オプション	各種アタッチメント用往復配管		

支援ユニット

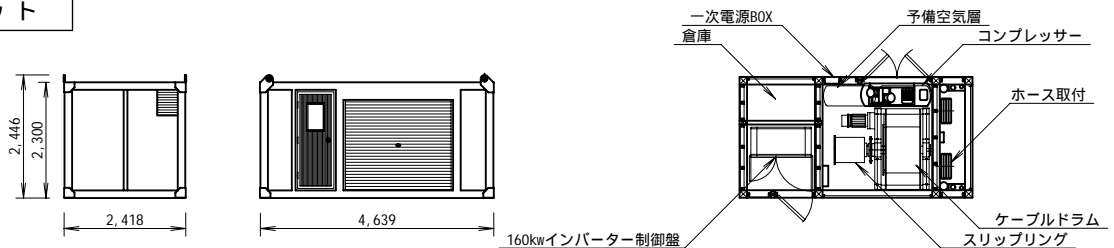

動力ケーブル長さ	120m	輸送時重量	9,200kg	使用発電機	300kVA
----------	------	-------	---------	-------	--------

所有アタッチメント

標準バケット



一本爪リッパー



ツインヘッダー



シングルヘッダー

